

HUTTER UNIVERSALGREIFER

Technische Daten

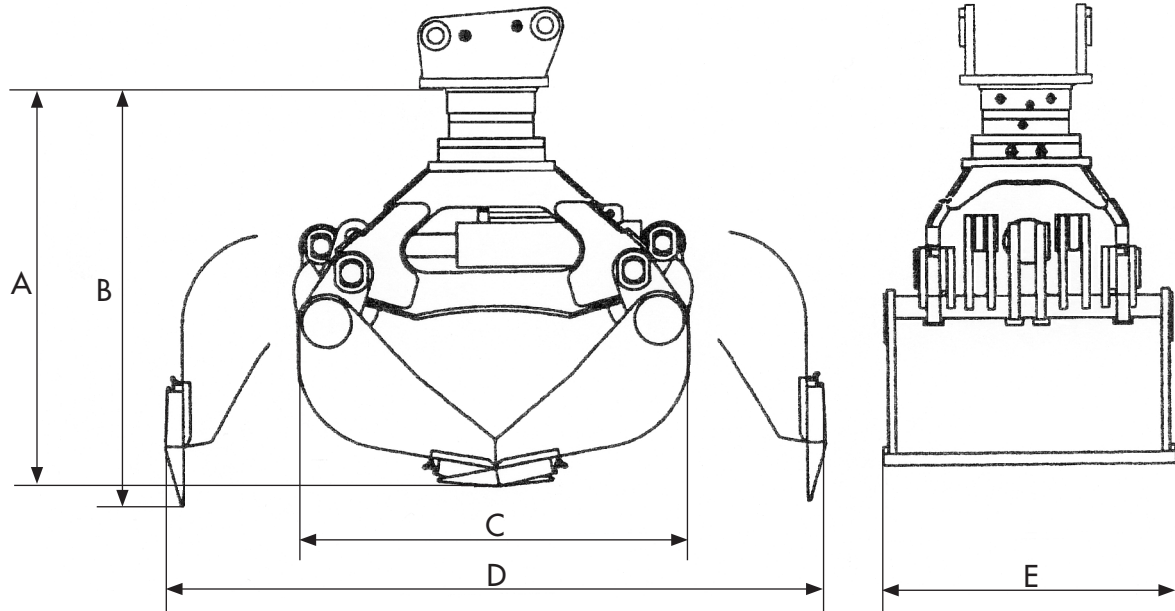

	G18	G25	G40	G48
A Höhe geschlossen (mm)	675	730	735	810
B Höhe offen (mm)	700	770	770	840
C Länge geschlossen (mm)	565	660	700	750
D Länge offen (mm)	1'010	1'030	1'180	1'200
E Breite Standard (mm)	340	340	400	400

31.08.2017/AZ

HUTTER BAUMASCHINEN AG

9450 Altstätten SG
 6034 Inwil LU
 3380 Wangen a. Aare
 1607 Palézieux

Transportstrasse 6
 Industriestrasse 52
 Stadthof 6
 Rte de Granges 11

Tel. 071 757 86 70
 Tel. 041 449 51 51
 Tel. 032 636 03 60
 Tel. 021 781 34 20

CHE-105.874.797 MWST
 IBAN CH69 0483 5061 9850 8100 0
www.hutter-baumaschinen.ch
hutterag@hutter-baumaschinen.ch

HUTTER UNIVERSALGREIFER

Technische Daten

Typ	G18	G25	G40	G48
Trägergerät (to.)	1.5 - 2.0	2.0 - 3.0	3.0 - 4.0	4.0 - 5.0
Totalgewicht (ca.kg) inkl. Ventil und SW Rahmen	144	194	230	250
Standardaufhängung	MS01/HUM05	MS01/HUM05	MS03/HUM10	MS03/HUM10
Inhalt (lt.)	38	43	50	85
Zähne	4	4	4	4
Schliesskraft (kN)	14	16	19	21
min. Ölvolumen drehen (lt./min.)	22	22	22	22
max. Ölvolumen öffnen/ schliessen	25	25	25	25
min./max. Betriebsdruck drehen (bar)	120/ 320	120/ 320	120/ 320	120/ 320
max. Betriebsdruck öffnen/ schliessen	250	250	250	250

KONSTRUKTIONSBESCHRIEB

- Standardmässig mit Anbauplatte für Schnellwechsler ausgerüstet
- Drehkopf endlos hydraulisch drehbar
- Flache Bauweise
- Hohe Schliesskräfte
- Zylinder und Hydraulik geschützt angeordnet
- Integrierte Druckbegrenzung für Schliessfunktion
- Zylinder mit Endlagendämpfung
- Mechanische Öffnungs- und Schliessanschläge
- Schalenseitenteile und Messer aus verschleissfestem Feinkornstahl Hardox 400

HUTTER BAUMASCHINEN AG

9450 Altstätten SG
6034 Inwil LU
3380 Wangen a. Aare
1607 Palézieux

Transportstrasse 6
Industriestrasse 52
Stadthof 6
Rte de Granges 11

Tel. 071 757 86 70
Tel. 041 449 51 51
Tel. 032 636 03 60
Tel. 021 781 34 20

CHE-105.874.797 MWST
IBAN CH69 0483 5061 9850 8100 0
www.hutter-baumaschinen.ch
hutterag@hutter-baumaschinen.ch



HUTTER Universalgreifer



ANBAUGERÄTE

Vom Bagger zum Multitalent mit den richtigen Anbaugeräten

40 verschiedene Anbaugeräte ▪ langlebig ▪ vielseitig einsetzbar

- mit Schläuchen und Kupplungen
- mit Anbauplatte für Schnellwechsler
- anbaufertig und passend zu HUTTER Bagger

HUTTER Universalgreifer G18 Gewicht: 144 kg, passend für 1.5 – 2.0 t Bagger	Fr.	8'500.—
HUTTER Universalgreifer G25 Gewicht: 194 kg, passend für 2.0 – 3.0 t Bagger	Fr.	9'400.—
HUTTER Universalgreifer G40 Gewicht: 230 kg, passend für 3.0 – 4.0 t Bagger	Fr.	12'900.—
HUTTER Universalgreifer G48 Gewicht: 250 kg, passend für 4.0 – 5.0 t Bagger	Fr.	14'800.—
HUTTER Universalgreifer GX55 Gewicht: 370 kg, passend für 5.0 – 6.0 t Bagger	Fr.	15'100.—
HUTTER Universalgreifer GX80 Gewicht: 455 kg, passend für 6.0 – 9.0 t Bagger	Fr.	17'400.—

Passende Optionen / Zubehör

Elektrisch ansteuerbares Umschaltventil für G18 – G48	Fr.	900.—
Elektrisch ansteuerbares Umschaltventil für GX55 – GX80	Fr.	1'600.—
Anschraubbare Seitenplatten für GX55 + GX80 (Nr. 2377 + Nr. 2378)	Fr.	750.—
HUTTER Multi-Kupplungen SKL 15-30	netto	Fr. 450.—
für Raupenbagger 1.5 – 3.0 t HUTTER Multi-Kupplungen SKL 31-90	netto	Fr. 500.—
für Raupenbagger 3.1 – 9.0 t Parkstation pro Anbaugerät	netto	Fr. 200.—
G18 / 25 ohne Drehmotor	Reduktion netto	Fr. - 800.—
G40 / G48 ohne Drehmotor	Reduktion netto	Fr. - 1'000.—
GX55 ohne Drehmotor	Reduktion netto	Fr. - 1'800.—
GX80 ohne Drehmotor	Reduktion netto	Fr. - 2'500.—

Diese Preise verstehen sich ohne MWST.

07.08.2023

HUTTER BAUMASCHINEN AG

9450 Altstätten SG Transportstrasse 6
 6034 Inwil LU Industriestrasse 52
 3380 Wangen a. Aare Stadthof 6
 1607 Palézieux Rte de Granges 11

Tel. 071 757 86 70
 Tel. 041 449 51 51
 Tel. 032 636 03 60
 Tel. 021 781 34 20

CHE-105.874.797 MWST
 IBAN CH69 0483 5061 9850 8100 0
 www.hutter-baumaschinen.ch
 hutterag@hutter-baumaschinen.ch